

e-1510X

EL MANUAL ESTÁ DISPONIBLE
EN:
<https://qr.xylemsales.com/hijesr>

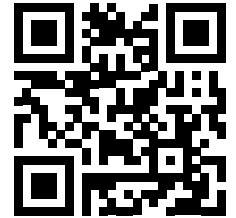

Para la seguridad y el uso correcto del producto, lea el manual antes de usar este producto.



1 Introducción

AVISO:



Lea las instrucciones de instalación, operación y mantenimiento que se encuentran en el sitio web de Xylem antes del uso. El uso incorrecto de este producto puede provocar lesiones personales y daños a la propiedad, además puede anular la garantía. Consulte los manuales de instrucciones de las bombas inteligentes e-1510, hydrovar X e hydrovar X para obtener información completa sobre la garantía del producto y las instrucciones de instalación.



ADVERTENCIA:

Al manejar este equipo, debe usar el equipo de protección personal. Solo use equipos y dispositivos de elevación certificados y del tamaño adecuado, incluidas las eslingas, con la clasificación correspondiente a los pesos que se elevarán. Cuando se usen, las eslingas deben estar fabricadas con los mismos materiales para evitar diferencias en el grado de estiramiento. No use dispositivos de elevación que estén deshilachados, retorcidos, sin marcas o gastados.



ADVERTENCIA:

Siempre desconecte la alimentación eléctrica del impulsor antes de realizar cualquier tarea de instalación o mantenimiento. Si no lo hace, pueden producirse lesiones graves.



ADVERTENCIA:

Este puede exponerlo a químicos, incluido el plomo, reconocidos por el estado de California por provocar cáncer y defectos del nacimiento u otros daños reproductivos. Para obtener más información, acceda a: www.P65Warnings.ca.gov.

2 Requisitos de elevación y manipulación



ADVERTENCIA:

- Las unidades ensambladas y sus componentes son pesados. Si no logra elevar y dar soporte a este equipo, se pueden provocar lesiones físicas graves y/o daños en el equipo. Eleve el equipo únicamente en los puntos de elevación específicamente identificados. Los dispositivos de elevación como pernos de izaje, estrobos y barras deben medirse, seleccionarse y utilizarse para toda la carga que se está elevando.
- Riesgo de aplastamiento. La unidad y los componentes pueden ser pesados. Utilice los métodos de elevación adecuados y utilice calzado con puntas de acero en todo momento.

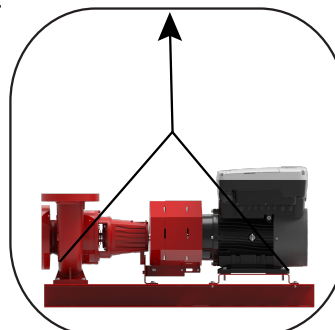



Para la seguridad y el uso correcto del producto, lea el manual antes de usar este producto.

3 Requisitos para la cimentación

ES

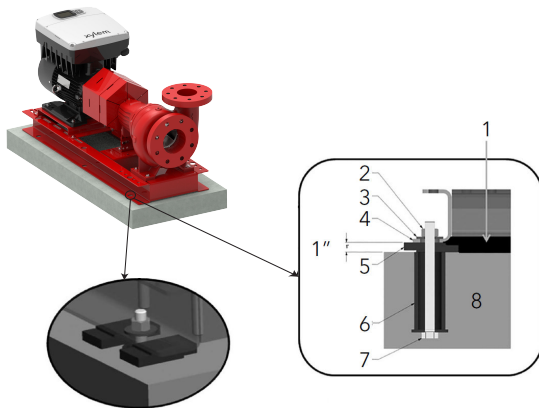

1. Vierta la lechada aquí hasta alcanzar la superficie superior/el plano de la placa base.
2. Tuerca
3. Arandela
4. Placa de base
5. Calzas o cuñas de nivelación
6. Manguito del perno
7. Perno de anclaje
8. Cimentación de concreto
9. Coloque cuñas de nivelación a ambos lados de cada perno de anclaje.

Notas:

- La distancia de la placa base al borde de los cimientos debe ser superior o igual a [40] cm (1,5").
- El peso de la cimentación debe ser igual o superior a 2,5 veces el peso de la bomba.

4 Requisitos de tuberías

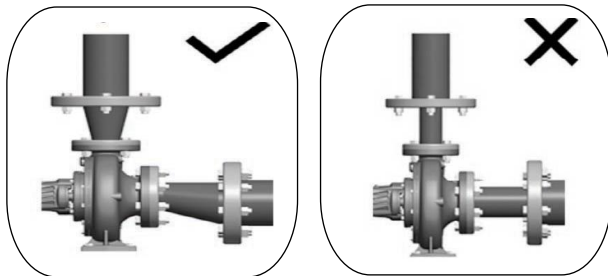

1. Verifique que se haya instalado una sección de tubo derecho, con una longitud que sea como mínimo cinco veces el diámetro, entre el lado de aspiración de la bomba y el primer codo o que se haya instalado un difusor de aspiración B&G.
2. Verifique que exista un soporte robusto y rígido para las líneas de aspiración y de descarga.
3. Verifique que las líneas de aspiración y de descarga no estén forzosamente colocadas en posición.
4. Verifique que se utilicen tuberías flexibles en los lados de succión y de descarga de la bomba si utiliza una base de aislamiento.
5. Verifique que se haya instalado una válvula B&G Triple Duty® en la línea de descarga.
6. Verifique que la tubería tenga válvulas de aislamiento alrededor de la bomba y tenga una válvula de drenaje en la tubería de aspiración.

5 Alineación del acoplamiento

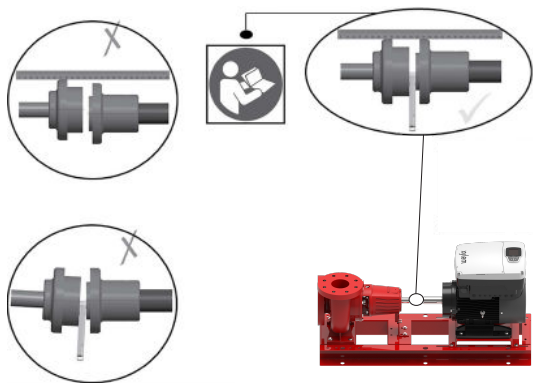

ADVERTENCIA:

- Siga los procedimientos de alineación del eje para impedir un fallo catastrófico de los componentes del motor o un contacto no deseado de las piezas rotativas. Siga los procedimientos de instalación y operación del acoplamiento del fabricante del acoplamiento.
- Siempre desconecte y bloquee la alimentación eléctrica del motor antes de realizar cualquier tarea de instalación o mantenimiento. Si no lo hace, pueden producirse lesiones físicas graves.

AVISO:

El alineamiento adecuado es responsabilidad del instalador y del usuario de la unidad. Verifique el alineamiento de las unidades montadas en bastidores antes de hacer funcionar la unidad. De lo contrario, pueden producirse daños en los equipos o disminuir el rendimiento.

6 Verificar la rotación

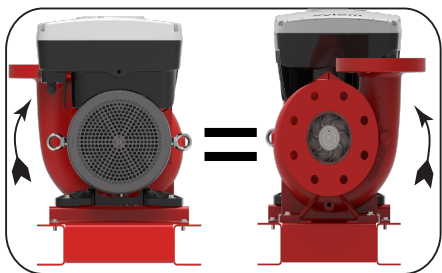

1. Desconecte y bloquee el suministro de energía al motor.
2. Asegúrese de que los cubos del acople estén bien asegurados a los ejes.
3. Conecte el suministro de energía al elemento motriz.
4. Asegúrese de que todo esté limpio y haga girar el motor lo suficiente para determinar que la dirección de rotación corresponda con la flecha de la bomba.
5. Desconecte y bloquee el suministro de energía al motor.

ES

7 Instalación eléctrica



Figura 1



Para la seguridad y el uso correcto del producto, lea el manual antes de usar este producto.

ES

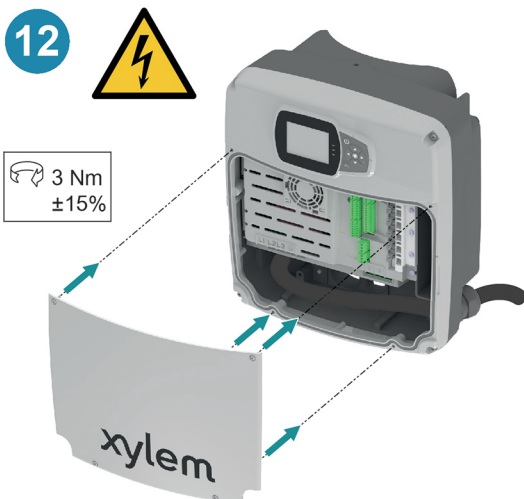
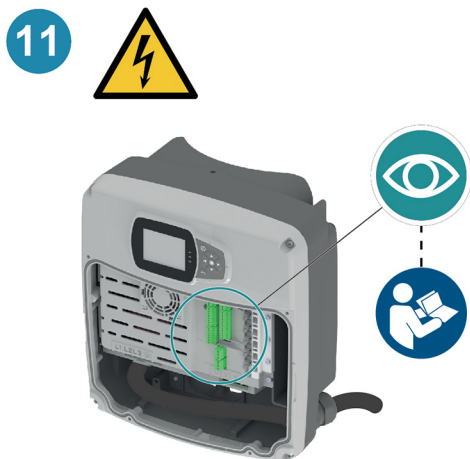
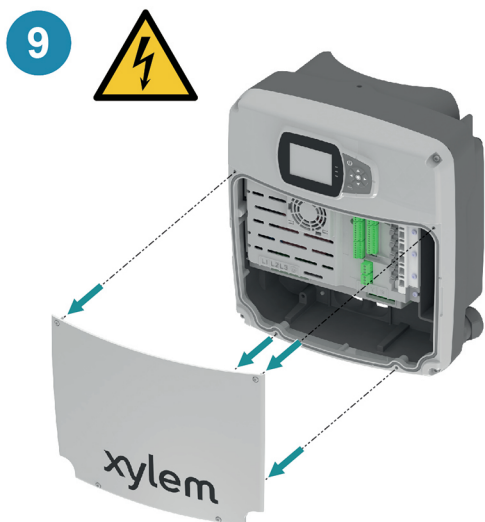

Figura 2: Conexiones auxiliares

Tabla 1:

Número de posición	Nombre	Descripción	Configuración predeterminada
1	Entrada analógica 1	Fuente de alimentación +24 VCC, máx. 60 mA (total, terminales 1 + 5)	Sensor de presión 1
2		Entrada analógica configurable 1	
3		GND electrónico	
4	Reservado	Para uso interno, no conectar	-
5	Entrada analógica 2	Fuente de alimentación +24 VCC, máx. 60 mA (total, terminales 1 + 5)	No seleccionado
6		Entrada analógica configurable 2	
7		GND electrónico	
8	Arranque/parada externo	Entrada digital de arranque/parada, pull-up interno +24 VDC, corriente de contacto 6 mA	-
9		GND electrónico	
10	Falta de agua externa	Entrada digital de nivel bajo de agua, pull-up interno +24 VDC, corriente de contacto 6 mA	-
11		GND electrónico	
12	Entrada digital 3	Entrada digital configurable 3, pull-up interno +24 VDC, corriente de contacto 6 mA	Arranque de emergencia a máxima velocidad
13		GND electrónico	
14	Salida analógica	Salida configurable	Velocidad del motor
15		GND electrónico	-
16	Entrada analógica 3	Fuente de alimentación +24 VCC, máx. 60 mA (total, terminales 16 y 19)	No seleccionado
17		Entrada analógica configurable 3	
18		GND electrónico	
19	Entrada analógica 4	Fuente de alimentación +24 VCC, máx. 60 mA (total, terminales 16 y 19)	No seleccionado
20		Entrada analógica configurable 4	
21		GND electrónico	

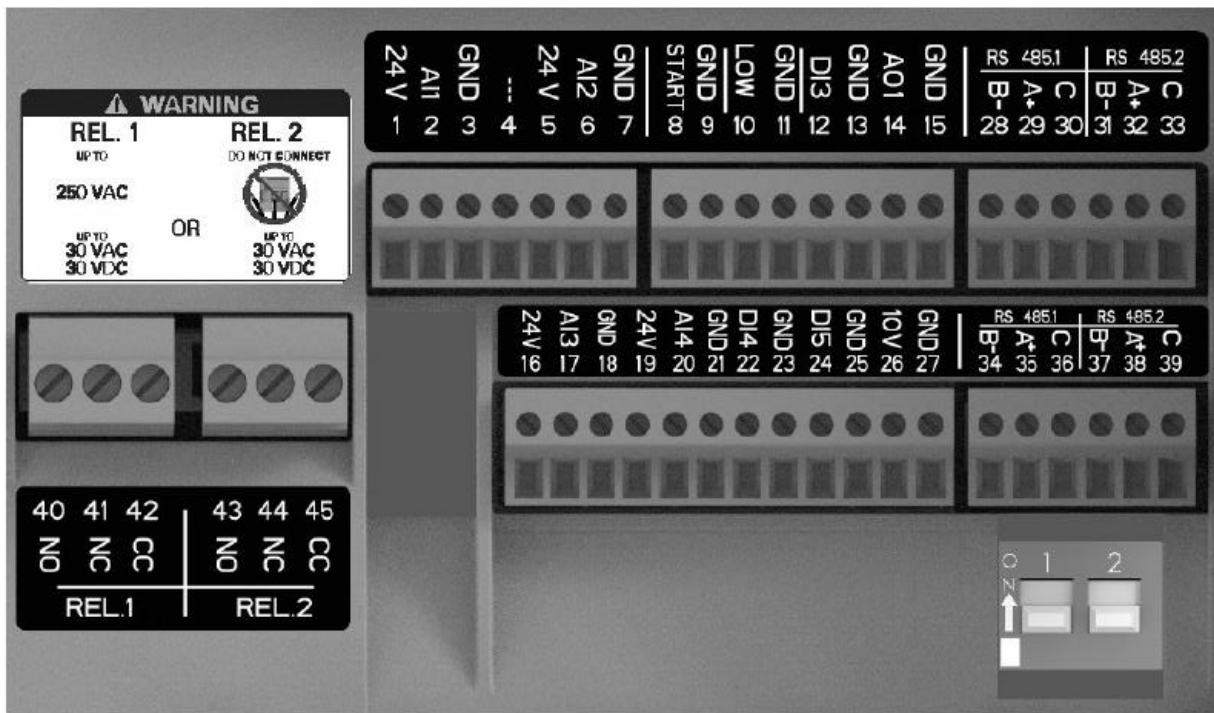

Para la seguridad y el uso correcto del producto, lea el manual antes de usar este producto.

ES

Número de posición	Nombre	Descripción	Configuración predeterminada
22	Entrada digital 4	Entrada digital configurable 4, pull-up interno +24 VDC, corriente de contacto 6 mA	No seleccionado
23		GND electrónico	
24	Entrada digital 5	Entrada digital configurable 4, pull-up interno +24 VDC, corriente de contacto 6 mA	No seleccionado
25		GND electrónico	
26	Fuente de alimentación 10 VCC	Fuente de alimentación +10 VCC, máx. 3 mA	-
27		GND electrónico	
28	Bus de comunicación 1	Puerto RS485 1: RS485-1B N(-)	Multibomba
29		Puerto RS485 1: RS485-1A P(+)	
30		Puerto RS485 1: RS485-COM	
31	Bus de comunicación 2	Puerto RS485 2: RS485-2B N(-)	Modbus
32		Puerto RS485 2: RS485-2A P(+)	
33		Puerto RS485 2: RS485-COM	
34	Bus de comunicación 1	Puerto RS485 1: RS485-1B N(-)	Multibomba
35		Puerto RS485 1: RS485-1A P(+)	
36		Puerto RS485 1: RS485-COM	
37	Bus de comunicación 2	Puerto RS485 2: RS485-2B N(-)	Modbus
38		Puerto RS485 2: RS485-2A P(+)	
39		Puerto RS485 2: RS485-COM	
40	Relé 1	Relé configurable 1: normalmente abierto	Informe de errores
41		Relé configurable 1: normalmente cerrado	
42		Relé configurable 1: contacto común	
43	Relé 2	Relé configurable 2: normalmente abierto	Arranque del motor
44		Relé configurable 2: normalmente cerrado	
45		Relé configurable 2: contacto común	

8 Operación de la unidad

Tabla 2:

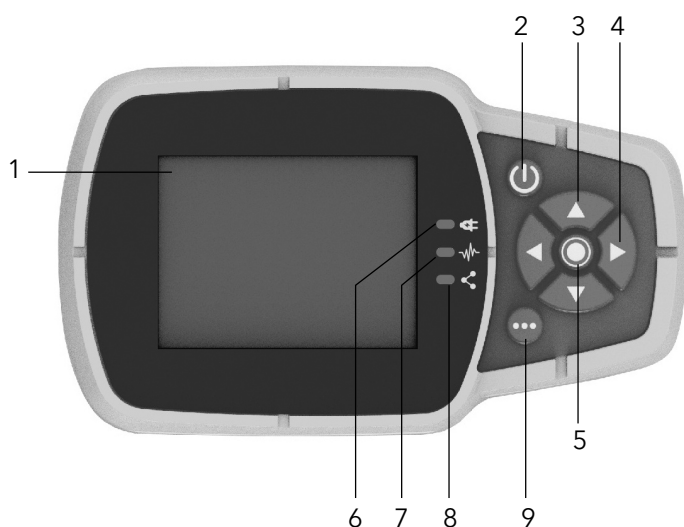

AVISO:

Para el primer arranque y programación, la unidad cuenta con un genio de arranque para seleccionar el modo de funcionamiento adecuado y otros parámetros para la aplicación prevista.

Figura 3: Pantalla de la interfaz



Para la seguridad y el uso correcto del producto, lea el manual antes de usar este producto.

Tabla 3:

Número de posición	Nombre	Función
1	Visualización	
2	Botón de ON/OFF (ENCENDIDO/APAGADO)	<ul style="list-style-type: none"> Enciende y detiene la unidad Reinicia los errores manteniéndolo pulsado durante 5 segundos.
3	Flechas ARRIBA y ABAJO	<ul style="list-style-type: none"> Moverse verticalmente entre las opciones del menú Para realizar una conmutación manual en un sistema multibomba, pulse la flecha hacia ABAJO (presión extendida). Gire la pantalla 180° pulsando la tecla ENTRAR y la flecha ARRIBA (presión extendida) al mismo tiempo.
4	Flechas DERECHA e IZQUIERDA	<ul style="list-style-type: none"> Para desplazarse horizontalmente por las pantallas de inicio y los menús Bloquee y desbloquee la pantalla manteniendo presionadas las flechas DERECHA e IZQUIERDA al mismo tiempo (presión extendida).
5	Botón SEND (ENVIAR)	<ul style="list-style-type: none"> Avanzar por los niveles del menú Confirmar la selección de un parámetro Confirmar el valor de un parámetro.
6	LED de la unidad encendido	Indica que la unidad está encendida.
7	LED del estado de la unidad	<p>Indica que:</p> <ul style="list-style-type: none"> El motor no tiene corriente (apagado) La alarma está activa y el motor detenido (amarillo) Hay un error en la unidad y el motor está detenido (rojo) El motor está encendido (verde) La alarma está activada y el motor en marcha (alterna entre amarillo y verde).
8	LED de estado de conexión	<p>Indica que:</p> <ul style="list-style-type: none"> La comunicación BMS está desactivada (apagado) La comunicación BMS está activa (verde) La comunicación inalámbrica con el dispositivo móvil se ha establecido (azul fijo) La comunicación inalámbrica con el dispositivo móvil se está estableciendo (azul parpadeando) Las comunicaciones inalámbrica y BMS están activas (alterna entre azul y verde).
9	Botón multifunción	<ul style="list-style-type: none"> Acceda al menú de parámetros o funciones adicionales según la pantalla que se muestre. Permite conectar la unidad a un dispositivo móvil (presión extendida)

9 Configuración de la aplicación Xylem

Introducción

Disponible para dispositivos móviles con sistema operativo de tecnología inalámbrica.

Utilice la aplicación para:

- Verificar el estado de la unidad
- Establecer parámetros
- Interactuar con la unidad y obtener datos durante la instalación y mantenimiento
- Generar informes de trabajo
- Comunicarse con el servicio de asistencia.

Descargue la aplicación y conecte el dispositivo móvil a la unidad.

1. Descargue la aplicación Xylem X en el dispositivo móvil desde App Store¹ o Google Play² escaneando el código QR:

¹ Compatible con sistemas operativos iOS® con versión 15.0 o superior.

² Compatible con sistemas operativos Android con versión 10.0 o superior.



Para la seguridad y el uso correcto del producto, lea el manual antes de usar este producto.



ES

2. Complete el proceso de registro.
3. En la pantalla de la unidad, pulse el botón de comunicación inalámbrica.
4. Agregue la unidad al perfil de usuario.
5. Una vez establecida la conexión, el indicador luminoso de conexión se ilumina en azul fijo. Ahora es posible controlar la unidad desde el dispositivo móvil.



Para la seguridad y el uso correcto del producto, lea el manual antes de usar este producto.

Seguridad cibernética de los productos de Xylem

Xylem valora la seguridad y la resiliencia del sistema. La defensa contra las amenazas de seguridad cibernética requiere alianzas y una responsabilidad compartida. Xylem fabrica productos que son seguros por naturaleza. Nuestros clientes tienen la responsabilidad de comprender los riesgos inherentes en los procesos y de tomar medidas para operar y mantener sus soluciones de manera segura. Para obtener detalles y actualizaciones sobre la seguridad cibernética de los productos de Xylem, visite xylem.com/security

